

小型SMD水晶振動子 FSX-6ML

SMALL SIZE SMD CRYSTAL UNITS

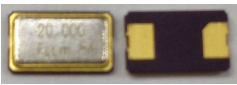

FSX-6ML

高密度実装が可能で移動体通信からコンピューター、マルチメディア関係までの幅広い用途に最適です。High-density mounting possible and suitable for the various such as mobile communications, computers and multimedia etc.

Main Applications

- ☆ 通信機器装置/Telecommunication equipment
- ☆ 携帯電話, GPS/Portable phone, GSM, PHS, PCS, DECT, TETRA, GPS
- ☆ PCMCIAカード/PCMCIA

特長 / Features

- ☆ 6.0mm × 3.5mm 低背型 / Low Profile
- ☆ セラミックパッケージ リードレスタイプ / Ceramic package lead less type.
- ☆ リフロー可能です。 / Reflow available.
- ☆ 鉛フリー、RoHS指令対応品 / Pb free, RoHS compliant

仕様 / Specification

仕様/Specification	
項目 / Item	FSX-6ML
周波数 / Frequency	10.0 ~ 54.0MHz (Fundamental) 40.0 ~ 200.0MHz (3rd overtone)
振動モード / Oscillation mode	AT cut, Fundamental, 3rd overtone
周波数偏差 / Frequency tolerance	±10ppm ~ ±50ppm at 25°C
温度特性 / Temperature tolerance	-40°C ~ +85°C
並列容量 / Shunt capacitance	5.0pF max.
負荷容量 / Load capacitance	8pF ~ 32pF
ドライブレベル / Drive level	100 μW ~ 200 μW Max.
経時変化 / Aging ΔF/F	±3ppm max. (25°C±3°C) (First year)

Specifications which are different from those above may be acceptable.

等価直列抵抗 / Equivalent series resistance

Frequency(MHz)	7.000 ≤ f < 12.000	12.001 ≤ f < 14.000	14.001 ≤ f < 54.000	40.000 ≤ f < 200.00
CI (Ω) max	100	60	40	80
振動モード	Fundamental			3rd overtone

※周波数、電圧により仕様が変更となる場合がございます。詳しくはお問い合わせください。

外形寸法 / Dimensions (mm)

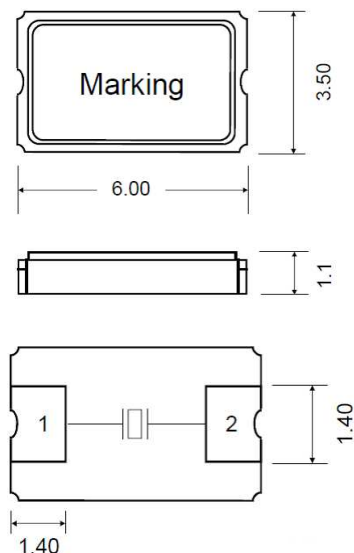

FSX-6ML

参考ランドパターン / Example of terminal land pattern

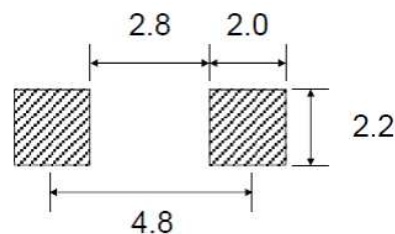

Connection
#1 : XTAL
#2 : XTAL